

Especificaciones

Producto: Centro de lavado
Nomenclatura: MCLC2040GSBB0
EAN / UPC: 757638361286
Capacidad: 20 kg
Color: Blanco

Sistema de lavado: Infusor Aqua Energy Roller

Características

En lavadora

- 8 programas automáticos (sanitizado, ropa delicada, ropa blanca, ropa de color, prendas voluminosas, centrifugar, lavado extendido y express)
- 4 niveles de agua + automático
- 5 niveles de temperatura + automático
- Función eco
- Selección de etapa
- Canasta Sphere Care de acero inoxidable
- Seguro en tapa
- Sistema de suspensión autobalance
- 670 rpm

En secadora

- Sistema de secado: Gas Natural
- 4 ciclos de secado + Timer
- Sensor de temperatura
- Filtro atrapa pelusa
- 120V / 60Hz

La más fácil de usar por su diseño***

Funciona en 3 simples pasos

1. Coloca las opciones en **automático**.
2. Selecciona el **ciclo de lavado**.
3. Selecciona **Inicio/Pausa**.

Principales beneficios

- Más fácil de usar por su diseño, panel amigable.
- Lava y seca de forma simultánea.
- Ciclo Sanitizado en lavadora y secadora que utiliza altas temperaturas para eliminar 99.9%**** de bacterias en la ropa.



Energía	
Consumo de energía (14 ciclos/mes)	7,0 kWh/mes
Factor de energía	119 l/kWh/ciclo
El consumo de energía dependerá del lugar de instalación, modo de uso y mantenimiento del equipo.	
Lavadora Automática	
Marca	Mabe
Modelo	MCLC2040GSBB0
Compare este equipo con otros de similares características.	
Menor consumo	Este equipo A
A	Capacidad de carga: 20 kg
B	Capacidad volumétrica: 95,5 Litros
C	Consumo de agua: 160 Litros/ciclo
D	Tipo: Impulsor eje vertical
E	Mayor consumo
No retirar esta etiqueta hasta que se venda el equipo al consumidor final	

*Prueba de productos utilizados en el Ciclo de ahorro SpinWash. Comparado VS la plataforma anterior de nuestros productos en Ciclo Voluminosas.

**Comparado VS productos que tienen el mayor consumo de energía de acuerdo a la información declarada en etiqueta amarilla entre algunos equipos con características similares.

Los ahorros pueden variar por modelo, capacidad comparable a partir de 13 kg en energía y 19 kg en agua, y de acuerdo a las condiciones de uso del equipo.

***Basado en estudio de mercado con consumidores vs competencia.

****Resultados basados en pruebas de laboratorio bajo el Protocolo NSF P172 con textiles de 50-100% algodón y puede variar por modelo y condiciones de uso.

Especificaciones

Nomenclatura: MCLC2040GSBB0

EAN / UPC: 757638361286

Diagrama y medidas de instalación

Importante

- Asegúrese de retirar todos los aditamentos del empaque tanto de la parte superior como de la inferior de su lavadora.
- Ajuste las cuatro patas niveladoras lo necesario para que su lavadora quede firmemente apoyada; use nivel para comprobar la correcta nivelación.
- En caso de sólo contar con una toma de agua fría, utilice un adaptador tipo Y conectando así ambas tomas de la lavadora.

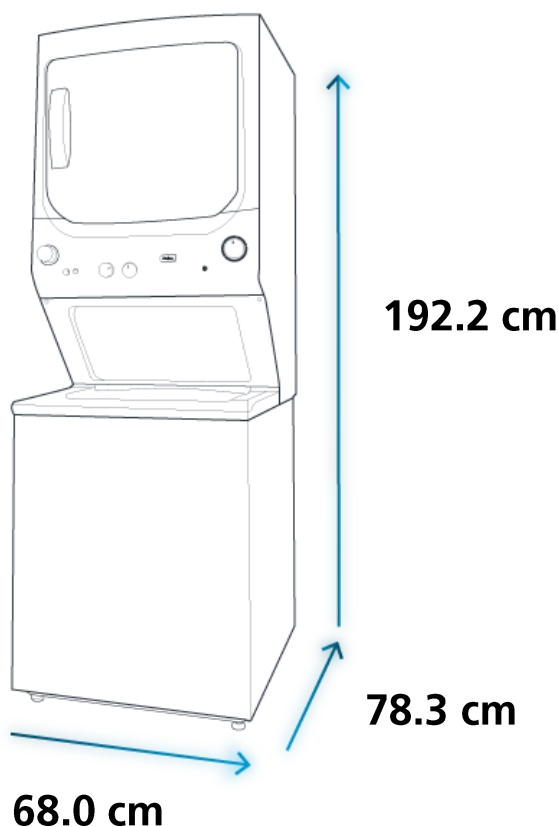

Medidas y pesos

sin empaque	Alto: 192.2 cm	Ancho: 68.0 cm	Profundo: 78.3 cm	Peso: 112 kg
con empaque	Alto: 199.1 cm	Ancho: 73.4 cm	Profundo: 82.5 cm	Peso: 126 kg

*Prueba de productos utilizados en el Ciclo de ahorro SpinWash. Comparado VS la plataforma anterior de nuestros productos en Ciclo Voluminosas.

**Comparado VS productos que tienen el mayor consumo de energía de acuerdo a la información declarada en etiqueta amarilla entre algunos equipos con características similares.

Los ahorros pueden variar por modelo, capacidad comparable a partir de 13 kg en energía y 19 kg en agua, y de acuerdo a las condiciones de uso del equipo.